

InfernoMP10 SET UP SHEET

ver.1.00



ドライバー Name of Driver		日付 Date		コース Track		エンジン Engine		プラグ Plug		マフラー Muffler	
WILLIAM CAZIN		17/03/19		RC94							
Condition: MIXTE / PLUIE SEC - 10°											
スパーギヤ Spur Gear	クラッチベル Clutch Bell	クラッチスプリング Clutch Spring		クラッチシュー Clutch Shoe	タイヤ Tires	タイヤインナー Tire Insert	ホイール Wheel	ボディ Body	燃料 Fuel		
46 T	13 T	<input type="checkbox"/> 0.90 <input type="checkbox"/> 1.00 <input checked="" type="checkbox"/> 0.95 <input type="checkbox"/> 1.10	Carbon <u>x 3</u> Aluminum <u>x</u>	Tires : AKA IMPACT Compounds : Ultrasoft	AKA rouge	AKA	MP10-H				

● デフセッティング / Diff Gear Set-Up

	Front	Center	Rear
デフォイル Diff Fluid	<input checked="" type="checkbox"/> Std. <input type="checkbox"/> LSD	<input checked="" type="checkbox"/> Std. <input type="checkbox"/> LSD	<input checked="" type="checkbox"/> Std. <input type="checkbox"/> LSD
	7000	7000	4000

● ダンパーセッティング / Shock Set-Up

	Front	Rear
ダンパータイプ Shock Type	P : w/Diaphragm A : Aeration	
ダンパーピストン Shock Piston	B : Black W : White T : Taper	
ダンパーオイル Shock Oil	# 600	# 400
ダンパースプリング Shock Spring	GRIS	BLEU CLAIR

● 車高 / Ride Height

Front	Rear
25 mm	27 mm

● リバウンド長 / Rebound

Front	Rear
98 mm	118 mm

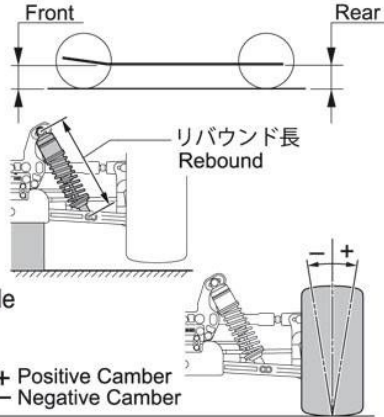

● キャンバー角 / Camber Angle

Front	Rear
+ Tirants ° - 11MM	+ Tirants ° - 14.5MM

● トー角 / Toe Angle

Front	Rear
+ Tirants ° - 31mm	<input type="checkbox"/> 2.5° <input type="checkbox"/> 3° <input checked="" type="checkbox"/> 3.5°

● ホイールベース / Wheelbase

リヤハブカラー Collar of Rear Hub	Front Side <u>4</u> mm Rear Side <u>1</u> mm
-------------------------------	---

● ダンパー取り付け位置 / Shock Mount Position

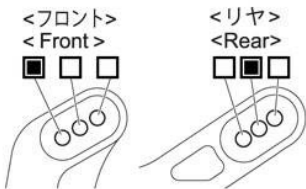

サスアーム / Sus. Arm	
Front	Rear
<input type="checkbox"/> In <input checked="" type="checkbox"/> Out	<input type="checkbox"/> In <input checked="" type="checkbox"/> Out

● リアアッパーアームポジション Rear Upper Arm Position

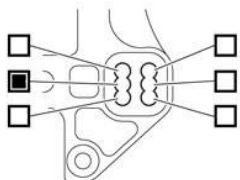

ハブキャリアアブッシュ Hub Carrier Bush	
<input type="checkbox"/> <input type="checkbox"/>	<input type="checkbox"/> <input type="checkbox"/>
<input checked="" type="checkbox"/> <input type="checkbox"/>	<input type="checkbox"/> <input type="checkbox"/>

● フロントサスブッシュ Front Sus. Bush



● フロントハブキャリア Front Hub Carrier

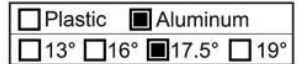

● フロントアッパーアームポジション Front Upper Arm Position

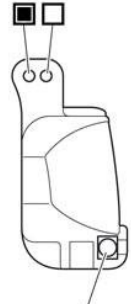
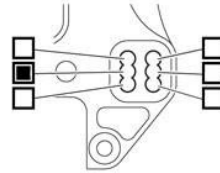

● フロントナックル Front Knuckle

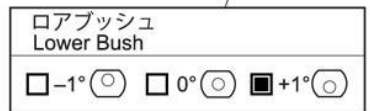

● リヤサスブッシュ Rear Sus. Bush

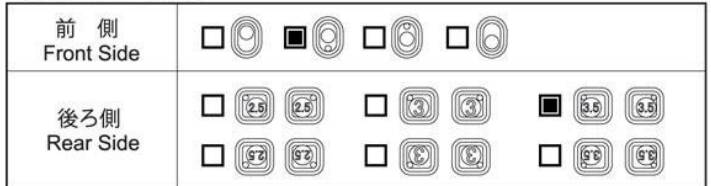

● サスアーム Sus. Arm

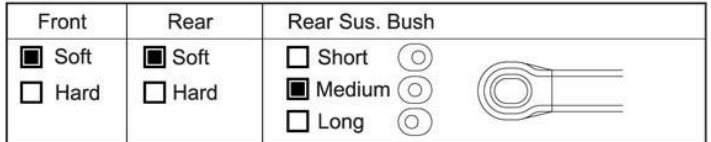

● ステアリングプレート Steering Plate

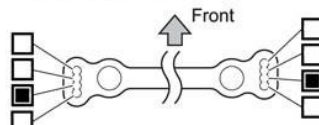

● ホイールハブ / Wheel Hub

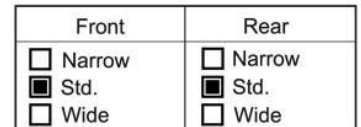

● スタビライザー Sway Bar

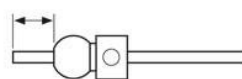

Front	Rear
φ 2.4	φ 2.5
0 mm	0 mm

● ウェイト / Weight

Front	Rear
0	20

● ウィング / Wing

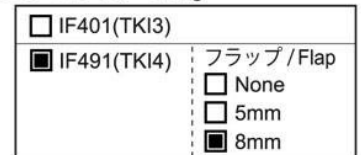

memo:

Météo très changeante avec alternance entre piste presque sèche et piste détrempeée.
T° ambiante 10°C
Châssis très équilibré avec un train arrière docile et un train avant efficace.